

Машина для упаковки в пакеты с несколькими головками

Конфигурация машины:

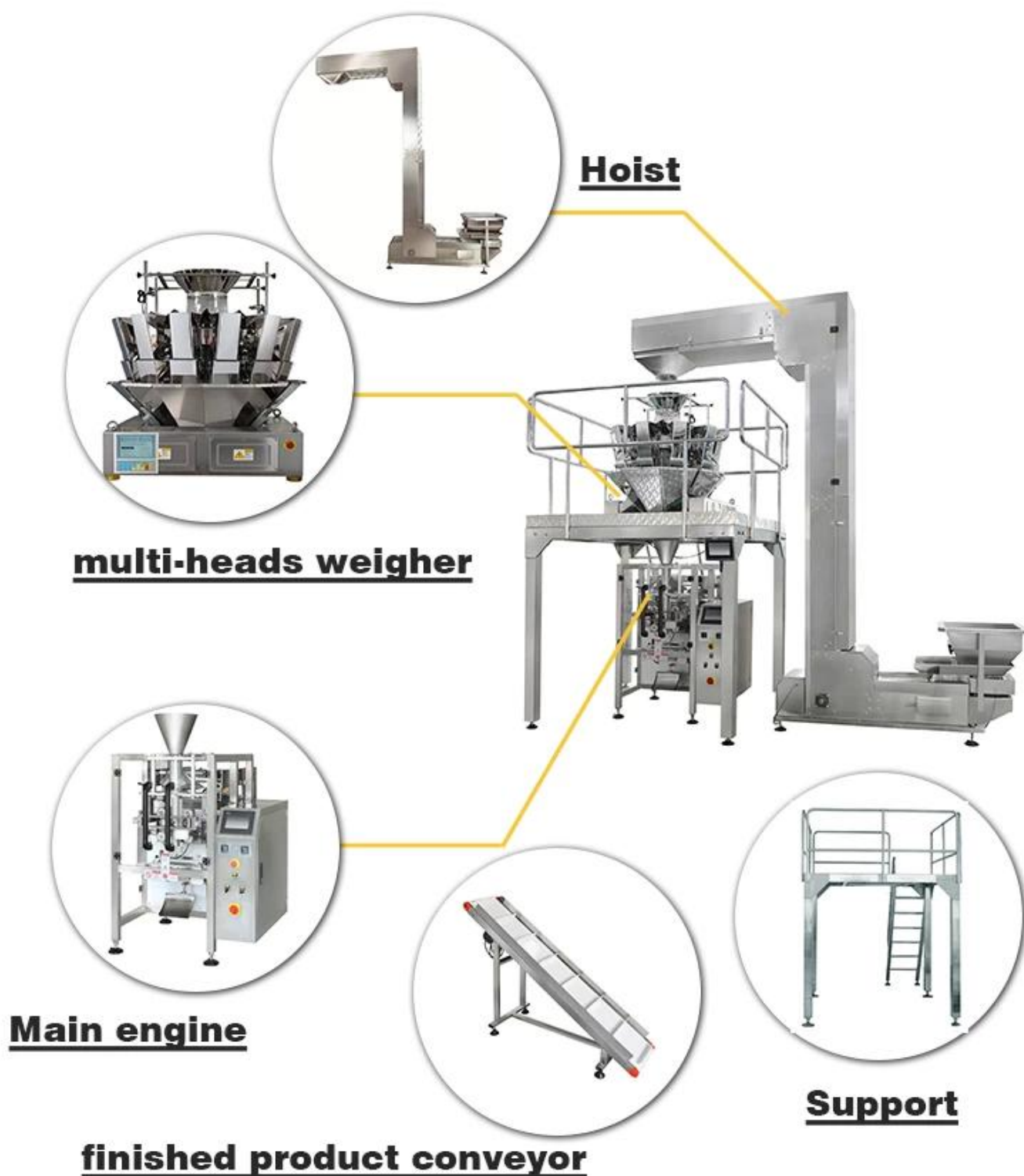

Основные особенности производительности и структуры:

1. Импортная система управления ПЛК, цветной сенсорный экран, простота в эксплуатации, интуитивность и эффективность.
2. высокая точность, высокая эффективность.
3. автоматически завершить все производство, подачу, измерение, наполнение и т. д.

4. подходит для различных видов закусок



10 head Combination Scale



Material Elevator



Nuts packing machine



Функции:

1. ковш тектонической устойчивости 10, высокоточный датчик для измерения нужного времени.
2. использование серводвигателя, тихая работа, стабильность действия и долгий срок службы
3. По измерению характеристик "тонкая настройка"-двери бункера открываются чатом и закрываются на скорости для предотвращения фрагментации и карты
4. погрешность расчета: $\pm 1,5$ г.



DS-A10

Application:

It is suitable for quantitative weighing of grain, sheet, strip, round and irregular materials such as melon seeds, peanuts, jelly, chips, meatballs and other granular leisure, puffed food, hardware and so on.

Special Features:

- * Lack of material can be automatically suspended, so that weighing more stable.
- * High-speed asynchronous discharge function Motor drive signal from the MCU module automatically, to achieve motor time-sharing action to effectively prevent material blockage, and no significant impact on speed.

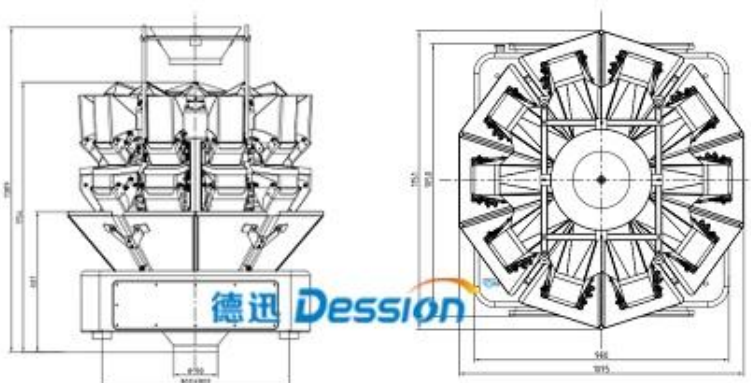

Specifications:

Model	DS-A10	Operation Interface	7.0 touch screen/9.7 touch screen
Weighing Ranging	50-1000g	Power	220V/1000W/50-60HZ/10A
Accuracy	X(0.5)	Package Weight	430 (kg)
Weighing Speed	65ppm bags/min	Package Size	1620 (L) x1200 (W) x1100 (H) (mm)
Hopper Volume	3000ml	Optional Equipment	Pattern scale/hopper/printer
Drive Mode	Stepper Motor		rotating vibration machine

Применение:

Для семян подсолнечника, арахиса, орехов, миндаля, закусок, винограда и других мелких частиц пищи, желе, конфет, орехов, пирожных, картофельных чипсов, креветок, пельменей, шариков, таких как экструзия частиц, частиц и металлических частиц, таких как различные зерна, дороги из листового, полосового, круглого и нестандартного материала и т.д.



Упаковка и доставка

Упаковка:

Процесс упаковки:

Шаг 1, очистка

Шаг 2, смазка

Шаг 3. Оберните модули пластиковой пленкой

Шаг 4, упаковка Модулей в фанерные ящики (без фумигации), маркировка.



Перевозки:

После получения оплаты дата доставки будет через 10-35 дней,
Поездом, морем или экспресс-доставкой (DHL, FedEx и т. д.)
Стоимость доставки будет зависеть от пункта назначения, способа
доставки и веса товара.



FedEx®
Express

EMS®



中外运敦豪



Почему выбрали нас

Основные преимущества Dession:

1. поставка 100% фабрики --- 88 сотрудников, 10000 м2 непыльного цеха;
2. стратегическое расположение -- промышленный машинный центр Китая -- город Фошань Наньхай, 2,5 часа, 40 минут до Гонконга до Гуанчжоу, Гуанчжоу недалеко от Шэньчжэня ///морской порт Фошань;
3. Поставка различных типов упаковочных машин и вспомогательных средств. Помогайте клиентам в маркетинге, предлагая OEM-услуги,

специализированные и адаптированные конструкции машин.

ADVANTAGES



FACTORY SHOW

Cooperating with different manufacturers and research centers, we provide high-quality packaging machinery for food, medical, daily necessities, hardware, industrial products, chemicals, sports goods and other materials packaging. We have a group of experienced experts and outstanding engineers who do provide the professional service delivery and installation. Based on the clients specific requirement, we also design and produce the machines to order. We have through the years established good working relationship with some reputable organizations both at home and abroad with outstanding goodwill.



EQUIPMENT



Наши клиенты

В течение последних 10 лет, Упаковочная машина Dession охватывает более 30 стран, таких как Россия, Франция, Ирак, Великобритания, Америка, Канада, Австралия, Сингапур, Малайзия, Южная Африка, Алжир, Индия, Таиланд и т. Д., И проверена ими.



Полный комплект послепродажного обслуживания

Послепродажное обслуживание:

1. инструкция по установке и отладке

При доставке мы несем ответственность за отладку машины, чтобы гарантировать, что доставленная машина может работать безопасно и бесперебойно.

Мы также берем на себя ответственность за то, что за границей и отладчиком клиента за границей вы можете заранее отправить приглашение инженеру, инженеру с зарплатой 100 долларов в день, билетами в оба конца, проживанием и транспортным средством.

2. обучение пользователей

Перед поставкой мы возьмем на себя ответственность за обучение пользователей технической подготовке, чтобы они могли понять функции машины и работу самой машины.

3. гарантийный срок

Гарантийный срок на машину составляет год с пожизненным обслуживанием. Если пользователю требуется гарантия особого качества, другие действия могут быть выполнены по истечении гарантийного срока, установленного по взаимному согласию. Механические модели стандартные, выпускаются специальные исполнения по требованиям заказчика.

Покупайте упаковочную машину Dession, не переживайте!